



Стеллаж кухонный

типа СК, СКП серия «Эконом», «Стандарт», «Стандарт+», «Профи»



ПАСПОРТ

(инструкция по сборке и эксплуатации)



г. Краснодар

1. Назначение

Стеллаж кухонный предназначен для хранения посуды, различного инвентаря и сухих продуктов на предприятиях общественного питания и торговли.

ООО «Стил-Комплект» выпускает несколько модификаций стеллажей кухонных:

- СК (стеллаж кухонный со сплошными полками);
- СКП (стеллаж кухонный с перфорированными полками);

2. Техническое описание

Стеллажи кухонные типа СК, СКП, имеют разборную конструкцию. Стойки изготовлены из оцинкованной или нержавеющей стали. Стойки в том, числе могут быть произведены из профильной трубы 40*40 AISI 430 (304), трубы 40*20 AISI 430 (304) или трубы 25*25 AISI 430 (304). Полки (сплошные или перфорированные) или обвязка с полкой решеткой могут быть изготовлены из оцинкованной или нержавеющей стали.

Стойки стеллажей имеют регулируемые по высоте опоры, позволяющие компенсировать неровности пола.

Изделия разборные и поставляются в удобной упаковке, что облегчает их транспортировку и хранение.

По спецзаказу стеллажи кухонные могут иметь сварной каркас и тогда будут поставляться в сборе в упаковочной пленке.

ООО «Стил-Комплект» постоянно расширяет и совершенствует ассортимент выпускаемой продукции, поэтому реальный комплект, внешний вид и технические характеристики изделия могут отличаться от указанных в данном паспорте без ухудшения потребительских свойств. Допускается отклонение в габаритных размерах ± 10 мм

3. Технические характеристики

Стеллажи кухонные выпускаются со следующими техническими характеристиками, приведенными в таблице 1.

Высота стеллажей 1600 мм.

Количество полок – 4 шт.

Таблица 1

Наименование	Д	Ш
СК, СКП	400, 500, 600, 700, 800, 900, 1000, 1100, 1200, 1300, 1400, 1500, 1600, 1700, 1800, 1900, 2000	300, 400, 500, 600

ООО «Стил-Комплект» может выпускать стеллажи с другими габаритными размерами и количеством полок по спецзаказу.

В серии «Эконом» горизонтальная несущая поверхность полки выдерживает распределенную нагрузку 50 кг на 1 м² площади, но не более 50 кг на полку.

В серии «Стандарт», «Стандарт+», «Профи» горизонтальная несущая поверхность полки выдерживает распределенную нагрузку 80 кг на 1 м² площади, но не более 80 кг на полку.

4. Инструкция по сборке

Схема сборки стеллажей серии «Эконом», «Стандарт», «Стандарт+», «Профи»

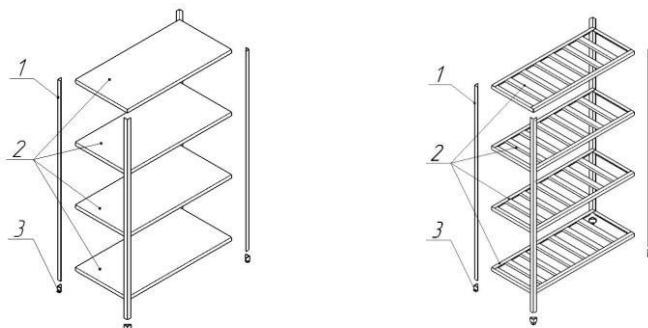

1. На ноги (поз. 1) установить регулируемые опоры (поз. 3), заглушки (на серию «Профи»);
2. Установить полки (полки-решетки с обвязкой) (поз. 2) на стойках (наживить). Закрепить болтовыми соединениями;
3. Поставить стеллаж вертикально, выровнять и затянуть все болты;
4. Поставить стеллаж в сборе на предусмотренное место и регулировочными опорами установить горизонтальное положение стеллажа;
5. Регулярно, не реже раза в три месяца следует проверять болтовые соединения. В случае необходимости их необходимо затянуть.

5. Условия эксплуатации

- Запрещается обрабатывать изделия из нержавеющей стали химическими препаратами, содержащими кислоты, хлор и щелочные соединения. При обработке вышеуказанными соединениями производитель ответственность по гарантии не несет;

- Необходимо исключить прямое воздействие атмосферных осадков;
- Не использовать металлические терки и губки с абразивом для ухода за изделием;
- Избегать непосредственного длительного контакта деталей из нержавеющей стали с ржавыми предметами и изделиями из ржавеющего металла;
- Рекомендуется производить очистку нержавеющей поверхностей не реже 1-2 раз в неделю с применением средств для очистки и полировки нержавеющей стали.

6. Хранение и транспортировка

Хранение стеллажа кухонного должно осуществляться в транспортной упаковке предприятия изготовителя по группе условий хранения 4 по ГОСТ 15150.

Срок хранения не более 6 месяцев.

При сроке хранения свыше 6 месяцев владелец стеллажа обязан произвести переконсервацию изделия по ГОСТ 9.014.

Упакованный стеллаж допускается транспортировать всеми видами транспорта в соответствии с правилами перевозки грузов, действующими на данном виде транспорта.

Погрузка и разгрузка стеллажа из транспортных средств должна производиться осторожно, не допуская ударов и толчков.

7. Сведения об утилизации

При подготовке и отправке стеллажа на утилизацию необходимо разобрать и рассортировать составные части стеллажа по материалам, из которых они изготовлены.

8. Гарантии изготовителя

Гарантийный срок эксплуатации стеллажа кухонного составляет 6 месяцев со дня продажи.

Гарантийный срок хранения 6 месяцев со дня изготовления.

В течение гарантийного срока предприятие-изготовитель гарантирует безвозмездное устранение выявленных дефектов изготовления и замену вышедших из строя составных частей изделия, произошедших не по вине потребителя, при соблюдении потребителем условий транспортирования, хранения и эксплуатации.

Гарантия не распространяется на дефекты, возникшие по вине потребителя в результате нарушения правил перевозки и эксплуатации оборудования.

Гарантия не распространяется на случаи, когда стеллаж вышел из строя по вине потребителя в результате несоблюдения требований, указанных в паспорте.

Рекламации предприятию-изготовителю предъявляются потребителем в порядке и сроки, предусмотренные действующим законодательством. Срок службы изделия – 5 лет.

9. Комплект поставки

Комплект поставки для изделия разборного.

1	В зависимости от выбранной модели – полка сплошная/перфорированная или обвязка с полкой решеткой	4
2	В зависимости от выбранной модели – опора (уголок) или опора (труба)	4
3	Регулируемая опора	4
5	Болт М6	50(20)*
6	Гайка М6	50(0)*
7	Шайба М6	50(16)*
8	Саморезы	8
9	Заглушка*	4
10	Паспорт (Инструкция по сборке и эксплуатации)	1
11	Упаковка	2

*- указано для серии профи

Комплект поставки для изделия сварного.

1	Стеллаж кухонный в сборе	1
2	Паспорт (Инструкция по сборке и эксплуатации)	1
3	Упаковка	1

10. Сведения о приемке

Стеллаж кухонный СК _____, СКП _____, изготовленный на ООО «Стил-Комплект» соответствует ТУ 31.09.11-002-2312279658-2019 и признан годным для эксплуатации.

Дата выпуска _____

11. Сведения об упаковке

Стеллаж кухонный СК _____, СКП _____, упакован на ООО «Стил-Комплект» согласно требованиям, предусмотренным конструкторской документацией.

Дата упаковки _____

Упаковку произвел _____

(подпись)

ООО «Стил-Комплект»
350075, Краснодарский край, г. Краснодар,
4-й Тихорецкий пр-д, дом 3/1
т/ф: 8 (861) 200-27-16; 8 (800) 200-80-45
mailbox@gp-steel.ru <https://gp-steel.ru>