



Стол предмоечный, типа СПМП

Стол раздаточный, типа СПМР

серия «Эконом», «Стандарт», «Стандарт+», «Профи»



ПАСПОРТ

(инструкция по сборке и эксплуатации)

EAC

г. Краснодар

1. Назначение

Столы предмоечные предназначены для сбора пищевых отходов, предварительной мойки посуды, инвентаря, стаканов и загрузки кассеты для мытья в машину. Столы используются на предприятиях общественного питания в качестве вспомогательного оборудования.

Столы раздаточные предназначены для приема кассет с чистой посудой после мытья на посудомоечной машине и используются на предприятиях общественного питания в качестве вспомогательного оборудования.

2. Техническое описание

Столы предмоечные типа СПМП и столы раздаточные типа СПМР имеют разборный каркас с установленной на него столешницей, изготовленной из нержавеющей стали с подложкой из ЛДСП. Столешница изготовлена из стали AISI 430 (304) толщиной не менее 0,8 мм и имеет углубление столешницы под кассеты 500*500. Каркас, обвязка и полка могут быть изготовлены из оцинкованной или нержавеющей стали. Каркас в том числе может быть произведен из профильной трубы 40*40 AISI 430 (304). В зависимости от выбранной модели в столешницу может быть вварена цельнотянутая емкость, изготовленная из нержавеющей стали AISI 304 и/или в столешнице может располагаться отверстие для сбора отходов со стаканом. Внизу стола в зависимости от выбранной модели установлена обвязка или сплошная полка для размещения кухонного инвентаря и т.д. или обвязка с полкой решеткой.

Столы предмоечные и раздаточные могут быть с бортом и без борта, а также могут поставляться с зацепом для крепления к посудомоечной машине по желанию заказчика. Ножки столов имеют регулируемые по высоте опоры, позволяющие компенсировать неровности пола.

Изделия разборные и поставляются в удобной упаковке, что облегчает их транспортировку и хранение.

По спецзаказу столы предмоечные и столы раздаточные могут иметь сварной каркас и тогда будут поставляться в сборе в упаковочной пленке.

ООО «Стил-Комплект» постоянно расширяет и совершенствует ассортимент выпускаемой продукции, поэтому реальный комплект, внешний вид и технические характеристики изделия могут отличаться от указанных в данном паспорте без ухудшения потребительских свойств. Допускается отклонение в габаритных размерах ± 10 мм

3. Технические характеристики

Столы предмоечные и столы раздаточные выпускаются со следующими техническими характеристиками, приведенными в таблице 1.

Таблица 1

Наименование	Д	Ш	В
СПМП	600	750	870
	1000	750	870
	1200	750	870
СПМР	600	750	870
	700	750	870

ООО «Стил-Комплект» может выпускать столы с другими габаритными размерами и количеством полок по спецзаказу. Столы предмоечные и столы раздаточные могут комплектоваться направляющими под кассеты 500*500 для посудомоечных машин по требованию заказчика.

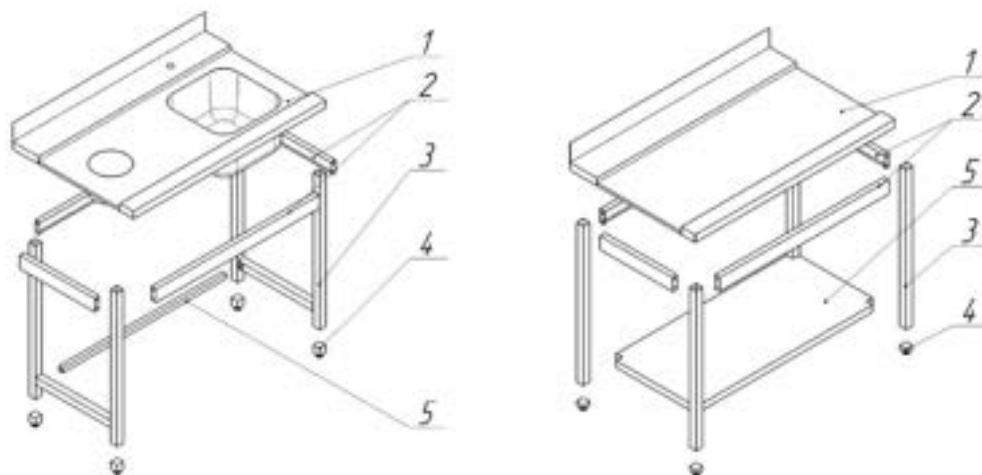

Горизонтальная несущая поверхность столов выдерживает распределенную нагрузку 100 кг на 1 м² площади, но не более 100 кг на столешницу. Горизонтальная несущая поверхность полки выдерживает распределенную нагрузку 50 кг на 1 м² площади, но не более 50 кг на полку.

4. Инструкция по сборке

1. Положить столешницу (поз. 1) на пол лицом вниз;
2. Прикрепить верхний каркас (поз. 2) к столешнице (поз. 1) при помощи саморезов;
3. На ноги (поз. 3) установить регулируемые опоры (поз. 4);
4. Установить ноги (поз. 3) к столешнице (поз. 1) (наживить);
5. Прикрепить обвязку (полку) (поз. 5) (наживить);
6. Поставить стол на ноги, выровнять и затянуть все болты;
7. Установить стол в сборе на предусмотренное место и регулировочными опорами установить горизонтальное положение стола.

5. Условия эксплуатации

- Запрещается обрабатывать изделия из нержавеющей стали химическими препаратами, содержащими кислоты, хлор и щелочные соединения. При обработке вышеуказанными соединениями производитель ответственность по гарантии не несет;

- Необходимо исключать прямое воздействие атмосферных осадков;

- Не использовать металлические терки и губки с абразивом для ухода за изделием;

- Избегать непосредственного длительного контакта деталей из нержавеющей стали с ржавыми предметами и изделиями из ржавеющего металла;

- Рекомендуется производить очистку нержавеющей поверхностей не реже 1-2 раз в неделю с применением средств для очистки и полировки нержавеющей стали.

6. Хранение и транспортировка

Хранение стола предмоечного и стола раздаточного должно осуществляться в транспортной упаковке предприятия изготовителя по группе условий хранения 4 по ГОСТ 15150.

Срок хранения не более 6 месяцев.

При сроке хранения свыше 6 месяцев владелец стола обязан произвести переконсервацию изделия по ГОСТ 9.014.

Упакованный стол допускается транспортировать всеми видами транспорта в соответствии с правилами перевозки грузов, действующими на данном виде транспорта.

Погрузка и разгрузка стола из транспортных средств должна производиться осторожно, не допуская ударов и толчков.

7. Сведения об утилизации

При подготовке и отправке стола на утилизацию необходимо разобрать и рассортировать составные части стола по материалам, из которых они изготовлены.

8. Гарантии изготовителя

Гарантийный срок эксплуатации изделия составляет 6 месяцев со дня продажи.

Гарантийный срок хранения 6 месяцев со дня изготовления.

В течение гарантийного срока предприятие-изготовитель гарантирует безвозмездное устранение выявленных дефектов изготовления и замену вышедших из строя составных частей изделия, произошедших не по вине потребителя, при соблюдении потребителем условий транспортирования, хранения и эксплуатации.

Гарантия не распространяется на дефекты, возникшие по вине потребителя в результате нарушения правил хранения, перевозки и эксплуатации оборудования.

Гарантия не распространяется на случаи, когда изделие вышло из строя по вине потребителя в результате несоблюдения требований, указанных в паспорте.

Рекламации предприятию-изготовителю предъявляются потребителем в порядке и сроки, предусмотренные действующим законодательством. Срок службы изделия – 5 лет.

9. Комплект поставки

Комплект поставки для изделия разборного.

1	Столешница-ЛДСП (в сборе)	1
2	Верхний каркас (комплект)	1
3	В зависимости от выбранной модели – обвязка или полка сплошная или обвязка с полкой решеткой	1
4	В зависимости от выбранной модели – опора (уголок) или опора (труба)	4
5	Регулируемая опора	4
6	Болт М6	26
7	Гайка М6	26(0)*
8	Шайба М6	26
9	Саморезы	15
10	Паспорт (Инструкция по сборке и эксплуатации)	1
11	Упаковка	1

*- указано только для серии профи

Комплект поставки для изделия сварного.

1	Стол предмечный/раздаточный в сборе	1
2	Паспорт (Инструкция по сборке и эксплуатации)	1
3	Упаковка	1

10. Сведения о приемке

Стол предмечный СПМП _____, Стол раздаточный СПМР _____, изготовленный на ООО «Стил-Комплект» соответствует ТУ 31.09.11-001-98856782-2021 и признан годным для эксплуатации.

Дата выпуска _____

11. Сведения об упаковке

Стол предмечный СПМП _____, Стол раздаточный СПМР _____, упакован на ООО «Стил-Комплект» согласно требованиям, предусмотренным конструкторской документацией.

Дата упаковки _____

Упаковку произвел _____

(подпись)

ООО «Стил-Комплект»

350075, Краснодарский край, г. Краснодар,

4-й Тихорецкий пр-д, дом 3/1

т/ф: 8 (861) 200-27-16; 8 (800) 200-80-45

mailbox@gp-steel.ru

<https://gp-steel.ru>