



Стол производственный

типа СПО, СПБ, СПОП, СПБП
серия «Эконом», «Стандарт», «Стандарт+», «Профи»



ПАСПОРТ

(инструкция по сборке и эксплуатации)



г. Краснодар

1. Назначение

Столы производственные предназначены для разделки мясных, рыбных, овощных и других продуктов перед их кулинарной обработкой на предприятиях общественного питания, а также в качестве вспомогательной поверхности для кухонного оборудования.

ООО «Стил-Комплект» выпускает несколько модификаций столов производственных:

- СПО (стол производственный островной) - имеет прямую столешницу;
- СПБ (стол производственный с бортом) - имеет прямую столешницу с загнутым вверх задним бортом;
- СПОП (стол производственный островной с полкой) – имеет прямую столешницу и доукомплектован внизу полкой;
- СПБП - имеет прямую столешницу с загнутым вверх задним бортом и доукомплектован внизу полкой.

2. Техническое описание

Столы производственные типа СПО, СПБ, СПОП и СПБП имеют разборный каркас с установленной на него столешницей, изготовленной из нержавеющей стали с подложкой из ЛДСП. Каркас, обвязка и полка могут быть изготовлены из оцинкованной или нержавеющей стали. Каркас в том, числе может быть произведен из профильной трубы 40*40 AISI 430 (304). Столешница изготовлена из стали AISI 430 (304) толщиной не менее 0,6 мм. Внизу стола в зависимости от выбранной модели установлена обвязка или сплошная полка для размещения кухонного инвентаря и т.д. или обвязка с полкой решеткой.

Столы производственные могут быть с бортом и без борта. Ножки столов имеют регулируемые по высоте опоры, позволяющие компенсировать неровности пола.

Изделия разборные и поставляются в удобной упаковке, что облегчает их транспортировку и хранение.

По спецзаказу столы производственные могут иметь сварной каркас и тогда будут поставляться в сборе в упаковочной пленке.

ООО «Стил-Комплект» постоянно расширяет и совершенствует ассортимент выпускаемой продукции, поэтому реальный комплект, внешний вид и технические характеристики изделия могут отличаться от указанных в

данном паспорте без ухудшения потребительских свойств. Допускается отклонение в габаритных размерах $\pm 10\text{мм}$

3. Технические характеристики

Столешницы производственные выпускаются со следующими техническими характеристиками, приведенными в таблице 1.

Таблица 1

Наименование	Д	Ш	Наименование	Д	Ш	
СПО, СПБ, СПОП, СПБП	400	400	СПО, СПБ, СПОП, СПБП	1300	600	
	500	400		1400	600	
	600	400		1500	600	
	700	400		1600	600	
	800	400		1700	600	
	900	400		1800	600	
	1000	400		1900	600	
	1100	400		2000	600	
	1200	400		СПО, СПБ, СПОП, СПБП	400	700
	1300	400	500		700	
	1400	400	600		700	
	1500	400	700		700	
	1600	400	800		700	
	1700	400	900		700	
	1800	400	1000		700	
	1900	400	1100		700	
	2000	400	1200		700	
		400	500		1300	700
		500	500		1400	700
600		500	1500		700	
700		500	1600		700	
800		500	1700		700	
900		500	1800		700	
1000		500	1900		700	
1100		500	2000		700	

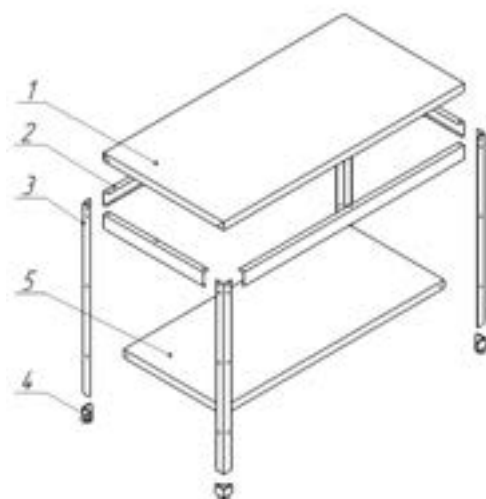
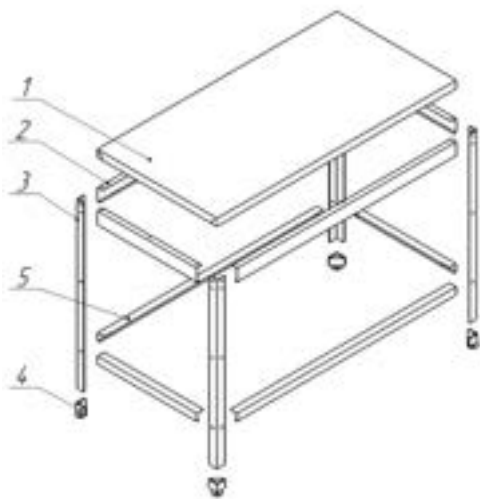

СПО, СПБ, СПОП, СПБП	1200	500	СПО, СПБ, СПОП, СПБП	400	800
	1300	500		500	800
	1400	500		600	800
	1500	500		700	800
	1600	500		800	800
	1700	500		900	800
	1800	500		1000	800
	1900	500		1100	800
	2000	500		1200	800
СПО, СПБ, СПОП, СПБП	400	600	1300	800	
	500	600	1400	800	
	600	600	1500	800	
	700	600	1600	800	
	800	600	1700	800	
	900	600	1800	800	
	1000	600	1900	800	
	1100	600	2000	800	
	1200	600			

Высота столов 850 мм.

ООО «Стил-Комплект» может выпускать столы с другими габаритными размерами и количеством полок по спецзаказу.

Горизонтальная несущая поверхность столов выдерживает распределенную нагрузку 100 кг на 1 м² площади, но не более 100 кг на столешницу. Горизонтальная несущая поверхность полки выдерживает распределенную нагрузку 50 кг на 1 м² площади, но не более 50 кг на полку.

4. Инструкция по сборке

Схема сборки столов серии «Эконом», «Стандарт», «Стандарт+»



Схема сборки столов серии «Профи»

1. Положить столешницу (поз. 1) на пол лицом вниз;
2. Прикрепить верхний каркас (поз. 2) к столешнице (поз. 1) при помощи саморезов;
3. На ноги (поз. 3) установить регулируемые опоры (поз. 4);
4. Установить ноги (поз. 3) к столешнице (поз. 1) (наживить);
5. Прикрепить обвязку (полку) (поз. 5) и полку-решетку (поз. 6) (при наличии) (наживить);
6. Поставить стол на ноги, выровнять и затянуть все болты;
7. Установить стол в сборе на предусмотренное место и регулировочными опорами установить горизонтальное положение стола.

5. Условия эксплуатации

- Запрещается обрабатывать изделия из нержавеющей стали химическими препаратами, содержащими кислоты, хлор и щелочные соединения. При обработке вышеуказанными соединениями производитель ответственность по гарантии не несет;

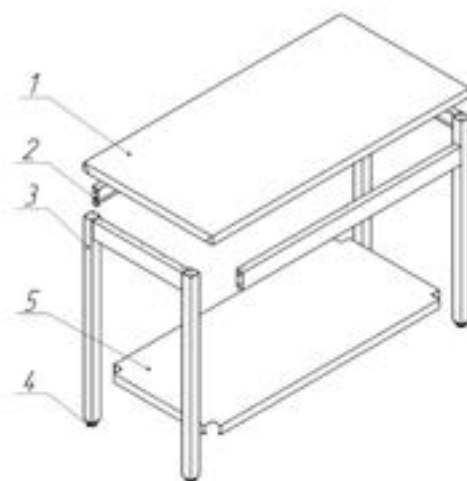
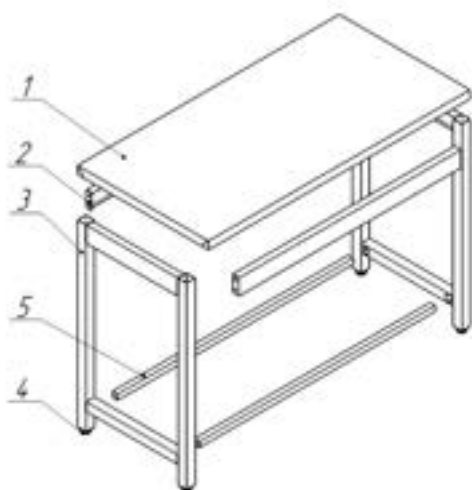
- Необходимо исключать прямое воздействие атмосферных осадков;

- Не использовать металлические терки и губки с абразивом для ухода за изделием;

- Избегать непосредственного длительного контакта деталей из нержавеющей стали с ржавыми предметами и изделиями из ржавеющего металла;

- Рекомендуется производить очистку нержавеющей поверхностей не реже 1-2 раз в неделю с применением средств для очистки и полировки нержавеющей стали.

6. Хранение и транспортировка

Хранение стола производственного должно осуществляться в транспортной упаковке предприятия изготовителя по группе условий хранения 4 по ГОСТ 15150.

Срок хранения не более 6 месяцев.

При сроке хранения свыше 6 месяцев владелец стола обязан произвести переконсервацию изделия по ГОСТ 9.014.

Упакованный стол допускается транспортировать всеми видами транспорта в соответствии с правилами перевозки грузов, действующими на данном виде транспорта.

Погрузка и разгрузка стола из транспортных средств должна производиться осторожно, не допуская ударов и толчков.

7. Сведения об утилизации

При подготовке и отправке стола на утилизацию необходимо разобрать и рассортировать составные части стола по материалам, из которых они изготовлены.

8. Гарантии изготовителя

Гарантийный срок эксплуатации изделия составляет 6 месяцев со дня продажи.

Гарантийный срок хранения 6 месяцев со дня изготовления.

В течение гарантийного срока предприятие-изготовитель гарантирует безвозмездное устранение выявленных дефектов изготовления и замену вышедших из строя составных частей изделия, произошедших не по вине потребителя, при соблюдении потребителем условий транспортирования, хранения и эксплуатации.

Гарантия не распространяется на дефекты, возникшие по вине потребителя в результате нарушения правил хранения, перевозки и эксплуатации оборудования.

Гарантия не распространяется на случаи, когда изделие вышло из строя по вине потребителя в результате несоблюдения требований, указанных в паспорте.

Рекламации предприятию-изготовителю предъявляются потребителем в порядке и сроки, предусмотренные действующим законодательством. Срок службы изделия – 5 лет.

9. Комплект поставки

Комплект поставки для изделия разборного.

1	Столешница-ЛДСП (в сборе)	1
2	Верхний каркас (комплект)	1
3	В зависимости от выбранной модели – обвязка или полка сплошная или обвязка с полкой решеткой	1
4	В зависимости от выбранной модели – опора (уголок) или опора (труба)	4
5	Регулируемая опора	4
6	Болт М6	26
7	Гайка М6	26(0)*
8	Шайба М6	26
9	Саморезы	15
10	Паспорт (Инструкция по сборке и эксплуатации)	1
11	Упаковка	1

*- указано только для серии профи

Комплект поставки для изделия сварного.

1	Стол производственный в сборе	1
2	Паспорт (Инструкция по сборке и эксплуатации)	1
3	Упаковка	1

10. Сведения о приемке

Стол производственный СПО _____, СПБ _____, СПОП _____, СПБП _____, изготовленный на ООО «Стил-Комплект» соответствует ТУ 31.09.11-001-98856782-2021 и признан годным для эксплуатации.

Дата выпуска _____

11. Сведения об упаковке

Стол производственный СПО _____, СПБ _____,
СПОП _____, СПБП _____ упакован на ООО «Стил-
Комплект» согласно требованиям, предусмотренным конструкторской
документацией.

Дата упаковки _____

Упаковку произвел _____

(подпись)

ООО «Стил-Комплект»

350075, Краснодарский край, г. Краснодар,

4-й Тихорецкий пр-д, дом 3/1

т/ф: 8 (861) 200-27-16; 8 (800) 200-80-45

mailbox@gp-steel.ru

<https://gp-steel.ru>