



Стол со столешницей из полипропилена

типа СП, СПП,

серия «Эконом», «Стандарт», «Стандарт+», «Профи»



ПАСПОРТ

(инструкция по сборке и эксплуатации)



г. Краснодар

1. Назначение

Столы со столешницей из полипропилена используются в различных производственных цехах предприятий общественного питания, супермаркетах, комбинатах пищевой промышленности и пр. для обработки и разделывания пищевых продуктов, а также в качестве вспомогательной поверхности для хранения посуды и кухонного инвентаря.

ООО «Стил-Комплект» выпускает несколько модификаций столов со столешницей из полипропилена:

- СП (стол со столешницей из полипропилена без полки) - имеет прямую столешницу;
- СПП (стол со столешницей из полипропилена с полкой) - имеет прямую столешницу и доукомплектован внизу полкой.

2. Техническое описание

Столы со столешницей из полипропилена типа СП, СПП имеют каркас с установленной на него столешницей толщиной не менее 20 мм, изготовленной из полипропилена. Столешница легко переворачивается и может использоваться с двух сторон. Разборный каркас, обвязка и полка могут быть изготовлены из оцинкованной, нержавеющей стали. Каркас в том числе может быть сварной произведенный из профильной трубы 40*40 AISI 430 (304). Внизу стола в зависимости от выбранной модели установлена обвязка или сплошная полка для размещения кухонного инвентаря и т.д. или обвязка с полкой-решеткой.

Ножки столов имеют регулируемые по высоте опоры, позволяющие компенсировать неровности пола.

Разборные изделия поставляются в удобной упаковке, что облегчает их транспортировку и хранение.

Сварные изделия поставляются в сборе в упаковочной пленке.

ООО «Стил-Комплект» постоянно расширяет и совершенствует ассортимент выпускаемой продукции, поэтому реальный комплект, внешний вид и технические характеристики изделия могут отличаться от указанных в данном паспорте без ухудшения потребительских свойств. Допускается отклонение в габаритных размерах ± 10 мм

3. Технические характеристики

Столы со столешницей из полипропилена выпускаются со следующими техническими характеристиками, приведенными в таблице 1.

Таблица 1

Наименование	Д	Ш	Наименование	Д	Ш	
СП, СПП	400	600	СП, СПП	1300	700	
	500	600		1400	700	
	600	600		1500	700	
	700	600		1600	700	
	800	600		1700	700	
	900	600		1800	700	
	1000	600		1900	700	
	1100	600		2000	700	
	1200	600		СП, СПП	400	800
	1300	600	500		800	
	1400	600	600		800	
	1500	600	700		800	
	1600	600	800		800	
	1700	600	900		800	
	1800	600	1000		800	
	1900	600	1100		800	
	2000	600	1200		800	
	СП, СПП	400	700		СП, СПП	1300
		500	700	1400		800
600		700	1500	800		
700		700	1600	800		
800		700	1700	800		
900		700	1800	800		
1000		700	1900	800		
1100		700	2000	800		
1200		700				

Высота столов 850 мм.

ООО «Стил-Комплект» может выпускать столы с другими габаритными размерами и количеством полок по спецзаказу.

Горизонтальная
столов выдерживает
100 кг на 1 м²
кг на столешницу.
поверхность полки
распределенную
площади, но не более

4. Инструкция

Схема сборки
«Стандарт»,

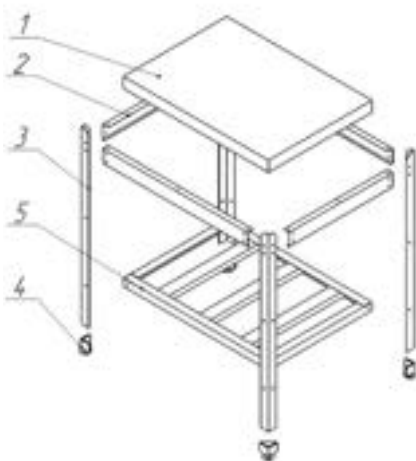

несущая поверхность
распределенную нагрузку
площади, но не более 100
Горизонтальная несущая
выдерживает
нагрузку 50 кг на 1 м²
50 кг на полку.

по сборке

столов серии «Эконом»,
«Стандарт+»

1. Положить столешницу (поз. 1) на пол лицом вниз;

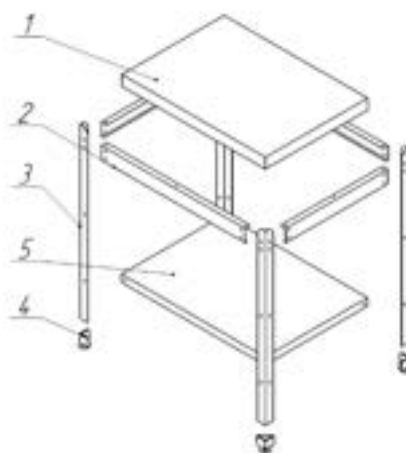
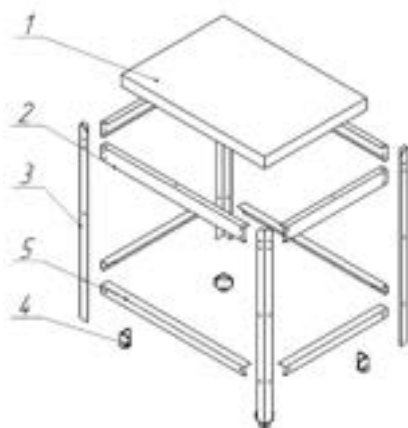

2. Прикрепить верхний каркас (поз. 2) к ногам (поз. 3);
3. Прикрепить обвязку (полку) (поз. 5) и полку-решетку (поз. 6) (при наличии) (наживить);
4. На ноги (поз. 3) установить регулируемые опоры (поз. 4);
5. Установить ноги (поз. 3) к столешнице (поз. 1) (наживить);
6. Поставить стол на ноги, выровнять и затянуть все болты;
7. Установить стол в сборе на предусмотренное место и регулировочными опорами установить горизонтальное положение стола.

5. Условия эксплуатации

- Запрещается обрабатывать изделия из нержавеющей стали химическими препаратами, содержащими кислоты, хлор и щелочные соединения. При обработке вышеуказанными соединениями производитель ответственность по гарантии не несет;

- Необходимо исключать прямое воздействие атмосферных осадков;

- Не использовать металлические терки и губки с абразивом для ухода за изделием;

- Избегать непосредственного длительного контакта деталей из нержавеющей стали с ржавыми предметами и изделиями из ржавеющего металла;

- Рекомендуется производить очистку нержавеющей поверхностей не реже 1-2 раз в неделю с применением средств для очистки и полировки нержавеющей стали.

6. Хранение и транспортировка

Хранение стола со столешницей из полипропилена должно осуществляться в транспортной упаковке предприятия изготовителя по группе условий хранения 4 по ГОСТ 15150.

Срок хранения не более 6 месяцев.

При сроке хранения свыше 6 месяцев владелец стола обязан произвести переконсервацию изделия по ГОСТ 9.014.

Упакованный стол допускается транспортировать всеми видами транспорта в соответствии с правилами перевозки грузов, действующими на данном виде транспорта.

Погрузка и разгрузка стола из транспортных средств должна производиться осторожно, не допуская ударов и толчков.

7. Сведения об утилизации

При подготовке и отправке стола на утилизацию необходимо разобрать и рассортировать составные части стола по материалам, из которых они изготовлены.

8. Гарантии изготовителя

Гарантийный срок эксплуатации стола со столешницей из полипропилена составляет 6 месяцев со дня продажи.

Гарантийный срок хранения 6 месяцев со дня изготовления.

В течение гарантийного срока предприятие-изготовитель гарантирует безвозмездное устранение выявленных дефектов изготовления и замену вышедших из строя составных частей изделия, произошедших не по вине потребителя, при соблюдении потребителем условий транспортирования, хранения и эксплуатации.

Гарантия не распространяется на дефекты, возникшие по вине потребителя в результате нарушения правил перевозки и эксплуатации оборудования.

Гарантия не распространяется на случаи, когда стол вышел из строя по вине потребителя в результате несоблюдения требований, указанных в паспорте.

Рекламации предприятию-изготовителю предъявляются потребителем в порядке и сроки, предусмотренные действующим законодательством. Срок службы изделия – 5 лет.

9. Комплект поставки

Комплект поставки для серий «Эконом», «Стандарт», «Стандарт+».

1	Столешница	1
2	Верхний каркас (комплект)	1
3	В зависимости от выбранной модели – обвязка или полка сплошная или обвязка с полкой решеткой	1
4	Опора (уголок)	4
5	Регулируемая опора	4
6	Болт М6	26
7	Гайка М6	26
8	Шайба М6	26
9	Саморезы	15
10	Паспорт (Инструкция по сборке и эксплуатации)	1
11	Упаковка	1

Комплект поставки серии «Профи».

1	Стол со столешницей из полипропилена в сборе	1
2	Паспорт (Инструкция по сборке и эксплуатации)	1
3	Упаковка	1

10. Сведения о приемке

Стол со столешницей из полипропилена СП _____, СПП _____, изготовленный на ООО «Стил-Комплект» соответствует ТУ 31.09.11-001-98856782-2021 и признан годным для эксплуатации.

Дата выпуска _____

11. Сведения об упаковке

Стол со столешницей из полипропилена СП _____, СПП _____, упакован на ООО «Стил-Комплект» согласно требованиям, предусмотренным конструкторской документацией.

Дата упаковки _____

Упаковку произвел _____

(подпись)

ООО «Стил-Комплект»

350075, Краснодарский край, г. Краснодар,

4-й Тихорецкий пр-д, дом 3/1

т/ф: 8 (861) 200-27-16; 8 (800) 200-80-45

mailbox@gp-steel.ru

<https://gp-steel.ru>