



## Ванна моечная,

типа ВМ-1, ВМ-2, ВМ-3, ВКМ  
ВМБ-1, ВМБ-2, ВМБ-3, ВКМБ



серия



«Эконом», «Стандарт», «Стандарт+»,  
«Профи»

# ПАСПОРТ

(инструкция по сборке и эксплуатации)



г. Краснодар

## 1. Назначение

Ванна моечная предназначена для использования на предприятиях общественного питания для мытья, дезинфекции и ополаскивания использованной посуды и инвентаря.

ООО «Стил-Комплект» выпускает несколько модификаций ванн моечных:

- ВМ-1 (ванна моечная односекционная) – имеет одну емкость;
- ВМ-2 (ванна моечная двухсекционная) - имеет две емкости;
- ВМ-3 (ванна моечная трехсекционная) – имеет три емкости;
- ВКМ (ванна котломоечная) - имеет емкость с бóльшим объемом;
- ВМБ-1 (ванна моечная односекционная) – имеет одну емкость и борт;
- ВМБ-2 (ванна моечная двухсекционная) - имеет две емкости и борт;
- ВМБ-3 (ванна моечная трехсекционная) - имеет три емкости и борт;
- ВКМБ - (ванна котломоечная) – имеет емкость с бóльшим объемом и борт.

## 2. Техническое описание

Ванна моечная типа ВМ-1, ВМ-2, ВМ-3, ВКМ, ВМБ-1, ВМБ-2, ВМБ-3 и ВКМБ имеет разборный каркас с установленной на него сварной емкостью, изготовленной из нержавеющей стали AISI 430 (304) толщиной не менее 0,6 мм или столешницей, в которую вварена цельнотянутая емкость, изготовленная из нержавеющей стали AISI 304.

Ванна моечная серии «Эконом», «Стандарт», «Стандарт+» может иметь каркас, верхнюю и нижнюю обвязку изготовленные из оцинкованной или нержавеющей стали. Нижняя обвязка по спецзаказу может быть заменена на полку для размещения кухонного инвентаря и т.д. или обвязку с полкой-решеткой. Или могут иметь каркас с фартуком из оцинкованной или нержавеющей стали. Внизу ванны моечной может размещаться полка или полка-решетка по спецзаказу.

Ванна моечная серии «Профи» имеет каркас из профильной трубы 40\*40 AISI 430 (304) и фартук из нержавеющей стали AISI 430 не менее 0,8 мм. Внизу ванны моечной может размещаться полка или полка-решетка по спецзаказу.

Ванны моечные могут быть с бортом и без борта. Ножки ванн имеют регулируемые по высоте опоры, позволяющие компенсировать неровности пола.

Изделия разборные и поставляются в удобной упаковке, что облегчает их транспортировку и хранение.

По спецзаказу ванны моечные могут иметь сварной каркас и тогда будут поставляться в сборе в упаковочной пленке.

ООО «Стил-Комплект» постоянно расширяет и совершенствует ассортимент выпускаемой продукции, поэтому реальный комплект, внешний вид и технические характеристики изделия могут отличаться от указанных в данном паспорте без ухудшения потребительских свойств. Допускается отклонение в габаритных размерах  $\pm 10$ мм.

### 3. Технические характеристики

Ванны моечные со сварными емкостями выпускаются со следующими техническими характеристиками, приведенными в таблице 1.

Таблица 1

Наименование ванны моечной	Д	Ш	В	Д емкости	Ш емкости	В емкости	Кол-во емкостей
	500	500	850	400	400	300	1
	530	530	850	430	430	300	1

ВМ, ВМБ	600	600	850	500	500	400	1
	630	630	850	530	530	400	1
	700	700	850	600	600	400	1
	730	730	850	630	630	400	1
	800	800	850	700	700	400	1
ВМ, ВМБ	980	500	850	400	400	300	2
	1040	530	850	430	430	300	2
	1180	600	850	500	500	400	2
	1240	630	850	530	530	400	2
	1380	700	850	600	600	400	2
	1440	730	850	630	630	400	2
	1580	800	850	700	700	400	2
ВМ, ВМБ	1460	500	850	400	400	300	3
	1550	530	850	430	430	300	3
	1760	600	850	500	500	400	3
	1850	630	850	530	530	400	3
	2160	700	850	600	600	400	3
	2250	730	850	630	630	400	3
	2360	800	850	700	700	400	3
ВКМ, ВКМБ	800	500	850	700	400	300	1
	1000	530	850	900	430	300	1
	1200	600	850	1100	500	400	1
	1200	630	850	1100	530	400	1
	1200	700	850	1100	600	400	1
	1200	730	850	1100	630	400	1
	1400	800	850	1300	700	400	1

Ванны моечные с цельнотянутыми емкостями выпускаются со следующими техническими характеристиками, приведенными в таблице 2.

Таблица 2

Наименование ванны мочной	Д	Ш	В	Д емкости	Ш емкости	В емкости	Кол-во емкостей
ВМ, ВМБ	500	600	850	400	400	250	1
	600	600	850	400	500	250	1
	500	700	850	400	500	250	1
	600	700	850	500	500	300	1
	700	700	850	500	500	300	1
	1000	600	850	400	400	250	2
ВМ, ВМБ	1200	600	850	400	500	250	2
	1000	700	850	400	500	250	2
	1200	700	850	500	500	300	2
	1400	700	850	500	500	300	2
ВМ, ВМБ	1800	600	850	400	500	250	3
	1800	700	850	500	500 <td 300	3	
	2100	700	850	500	500	300	3

ООО «Стил-Комплект» может

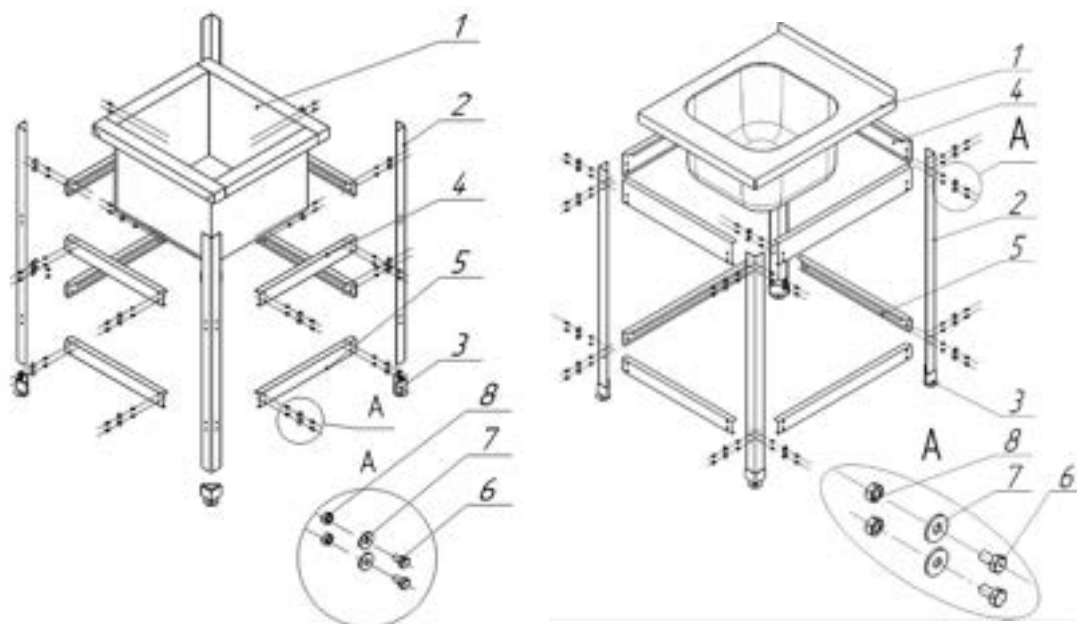

выпускать ванны мочные с другими габаритными размерами и количеством емкостей по спецзаказу.

#### 4. Инструкция по сборке

Схема сборки ванн мочных серии «Эконом», «Стандарт», «Стандарт+» на каркасе с верхней и нижней обвязкой

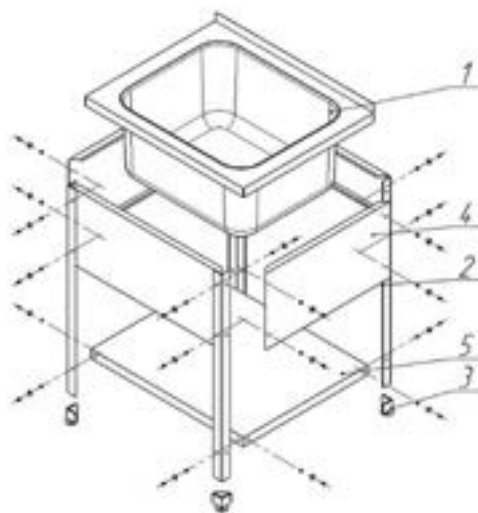

1. На ноги (поз. регулируемые

2. Собрать (поз. 4), нижнюю (полку) и полку-

наличии) на опоры (поз. 2) при помощи болта М6х12 (поз. 6), гайки М6 (поз.8) и шайбы М6 (поз. 7) (наживить);

3. Выровнять каркас, сжать с 4-х сторон, затянуть болты;

4. Установить сварную емкость или столешницу с цельнотянутой емкостью (поз. 1) на опоры (поз. 2);

5. Установить ванну моечную в сборе на предусмотренное место и регулировочными опорами установить горизонтальное положение ванны.

2) установить опоры (поз. 3);

верхнюю обвязку обвязку (поз. 5) решетку (при

Схема сборки ванн моечных серии «Эконом», «Стандарт», «Стандарт+» на каркасе с фартуком

1. На ноги (поз. 2) установить регулируемые опоры (поз. 3);
2. Собрать фартук (поз. 4), полку или полку-решетку (поз. 5) (при наличии) на опоры (поз. 2) при помощи болта М6х12, гайки М6 и шайбы М6 (наживить);
3. Выровнять каркас, сжать с 4-х сторон, затянуть болты;
4. Установить столешницу с цельнотянутой емкостью (поз. 1) на опоры (поз. 2);
5. Установить ванну моечную в сборе на предусмотренное место и регулировочными опорами установить горизонтальное положение ванны.

#### Схема сборки ванн моечных серии «Профи»

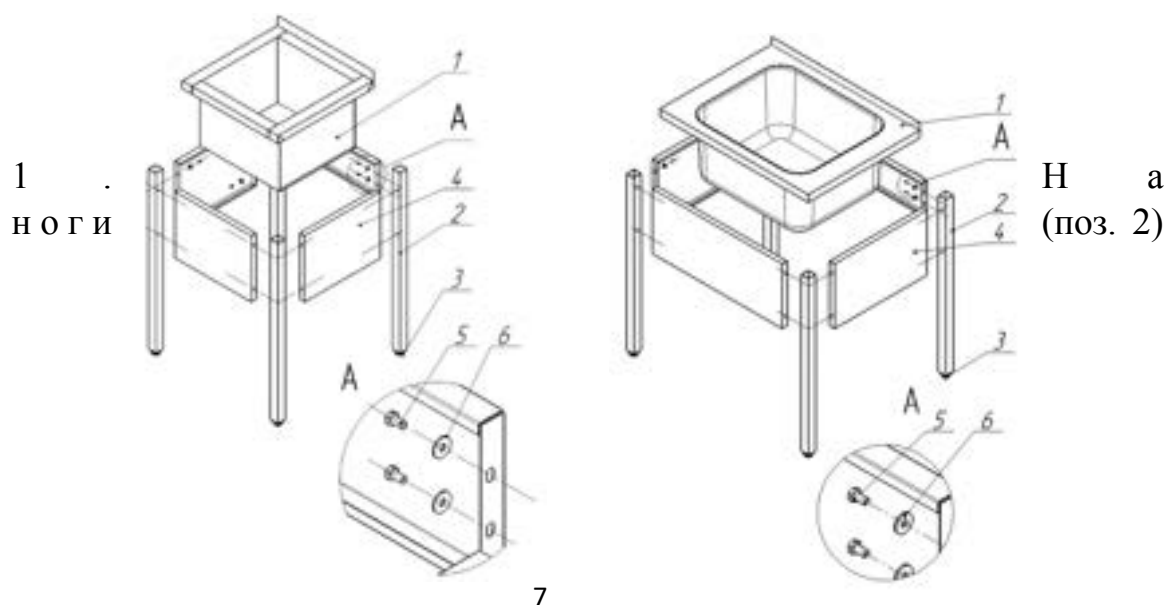

установить регулируемые опоры (поз. 3);

2. Собрать фартук (поз. 4), полку или полку-решетку (при наличии) на опоры (поз. 2) при помощи болта М6х12 (поз. 5) и шайбы М6 (поз. 6) (наживить);

3. Выровнять каркас, сжать с 4-х сторон, затянуть болты;

4. Установить сварную емкость или столешницу с цельнотянутой емкостью (поз. 1) на опоры (поз. 2);

5. Установить ванну моечную в сборе на предусмотренное место и регулировочными опорами установить горизонтальное положение ванны.

5. Условия эксплуатации

**- Запрещается обрабатывать изделия из нержавеющей стали химическими препаратами, содержащими кислоты, хлор и щелочные соединения. При обработке вышеуказанными соединениями производитель ответственность по гарантии не несет;**

- Необходимо исключать прямое воздействие атмосферных осадков;

- Не использовать металлические терки и губки с абразивом для ухода за изделием;

- Избегать непосредственного длительного контакта деталей из нержавеющей стали с ржавыми предметами и изделиями из ржавеющего металла;

- Рекомендуется производить очистку нержавеющей поверхностей не реже 1-2 раз в неделю с применением средств для очистки и полировки нержавеющей стали.

6. Хранение и транспортировка

Хранение ванны моечной должно осуществляться в транспортной упаковке предприятия изготовителя по группе условий хранения 4 по ГОСТ 15150.

Срок хранения не более 6 месяцев.

При сроке хранения свыше 6 месяцев владелец ванны обязан произвести переконсервацию изделия по ГОСТ 9.014.

Упакованную ванну моечную допускается транспортировать всеми видами транспорта в соответствии с правилами перевозки грузов, действующими на данном виде транспорта.



Погрузка и разгрузка ванны моечной из транспортных средств должна производиться осторожно, не допуская ударов и толчков.

## 7. Сведения об утилизации

При подготовке и отправке ванны на утилизацию необходимо разобрать и рассортировать составные части стола по материалам, из которых они изготовлены.

## 8. Гарантии изготовителя

Гарантийный срок эксплуатации ванны моечной составляет 6 месяцев со дня продажи.

Гарантийный срок хранения 6 месяцев со дня изготовления.

В течение гарантийного срока предприятие-изготовитель гарантирует безвозмездное устранение выявленных дефектов изготовления и замену вышедших из строя составных частей изделия, произошедших не по вине потребителя, при соблюдении потребителем условий транспортирования, хранения и эксплуатации.

Гарантия не распространяется на дефекты, возникшие по вине потребителя в результате нарушения правил перевозки и эксплуатации оборудования.

Гарантия не распространяется на случаи, когда ванна моечная вышла из строя по вине потребителя в результате несоблюдения требований, указанных в паспорте.

Рекламации предприятию-изготовителю предъявляются потребителем в порядке и сроки, предусмотренные действующим законодательством. Срок службы изделия – 5 лет.

## 9. Комплект поставки

Комплект поставки для изделия разборного.

Комплект поставки для изделий серии «Эконом», «Стандарт», «Стандарт+» на каркасе с верхней и нижней обвязкой

1	Емкость сварная/Столешница с цельнотянутой емкостью	1
2	Верхняя обвязка (комплект)	1

3	В зависимости от выбранной модели – нижняя обвязка или полка сплошная или нижняя обвязка с полкой решеткой (комплект)	1
4	Опора (уголок)	4
5	Регулируемая опора	4
6	Болт М6	32
7	Гайка М6	32
8	Шайба М6	32
9	Паспорт (Инструкция по сборке и эксплуатации)	1
10	Упаковка	1

Комплект поставки для изделий серии «Эконом», «Стандарт», «Стандарт+» на каркасе с фартуком

1	Столешница с цельнотянутой емкостью	1
2	Фартук (комплект)	1
3	Полка сплошная или обвязка с полкой решеткой (комплект)	п о спецзаказу
4	Опора (уголок)	4
5	Регулируемая опора	4
6	Болт М6	16
7	Гайка М6	16
8	Шайба М6	16
9	Паспорт (Инструкция по сборке и эксплуатации)	1
10	Упаковка	1

Комплект поставки для изделий серии «Профи»

1	Емкость сварная/Столешница с цельнотянутой емкостью	1
2	Фартук (комплект)	1
3	Полка или полка-решетка	п о спецзаказу
4	Опора (труба)	4

5	Регулируемая опора	4
6	Болт М6	16
7	Шайба М6	16
8	Паспорт (Инструкция по сборке и эксплуатации)	1
9	Упаковка	1

Комплект поставки для изделия сварного.

1	Ванна моечная в сборе	1
2	Паспорт (Инструкция по сборке и эксплуатации)	1
3	Упаковка	1

#### 10. Сведения о приемке

Ванна моечная ВМ \_\_\_\_\_, ВМБ \_\_\_\_\_, ВКМ \_\_\_\_\_, ВКМБ \_\_\_\_\_, изготовленная на ООО «Стил-Комплект» соответствует ТУ 31.09.11-001-98856782-2021 и признана годной для эксплуатации.

Дата выпуска \_\_\_\_\_

#### 11. Сведения об упаковке

Ванна моечная ВМ \_\_\_\_\_, ВМБ \_\_\_\_\_, ВКМ \_\_\_\_\_, ВКМБ \_\_\_\_\_ упакована на ООО «Стил-Комплект» согласно требованиям, предусмотренным конструкторской документацией.

Дата упаковки \_\_\_\_\_

Упаковку произвел \_\_\_\_\_

(подпись)

ООО «Стил-Комплект»

350075, Краснодарский край, г. Краснодар,

4-й Тихорецкий пр-д, дом 3/1

т/ф: 8 (861) 200-27-16; 8 (800) 200-80-45

[mailbox@gp-steel.ru](mailto:mailbox@gp-steel.ru)

<https://gp-steel.ru>